

ITEM	DISCRIMINACAO DOS SERVIÇOS A EXECUTAR	QUANT.	UNID.
1	Canteiro de Obras		
1.1	Placa de identificação para obra	6,00	M2
1.2	Locação de container tipo escritório com 1 vaso sanitário, 1 lavatório e 1 ponto para chuveiro - área mínima de 13,80 m²	1,00	UNMES
1.3	Locação de vias, calçadas, tanques e lagos	3.581,99	M2
2	Remoção e Demolição		
2.1	Demolição e Fresagem de Pavimento Asfáltico		
2.1.1	Fresagem de pavimento asfáltico com espessura até 5 cm, inclusive carregamento, transporte até 1 quilômetro e descarregamento	3.581,99	M2
2.1.2	Demolição mecanizada de pavimento ou piso em concreto, inclusive fragmentação, carregamento, transporte até 1 quilômetro e descarregamento	24,15	M2
2.1.3	Demolição (levantamento) mecanizada de pavimento asfáltico, inclusive carregamento, transporte até 1 quilômetro e descarregamento	464,43	M2
2.1.4	Retirada manual de guia pré-moldada, inclusive limpeza, carregamento, transporte até 1 quilômetro e descarregamento	60,00	M
2.1.5	Transporte de entulho, para distâncias superiores a 3" km até o 5" km	118,67	M3
2.2	Remoção de solo		
2.2.1	Escavação e carga mecanizada em solo de 1ª categoria, em campo aberto	6,19	M3
2.2.2	Transporte de solo de 1ª e 2ª categoria por caminhão até o 2" km	7,73	M3
2.3	Remoção de vegetação		
2.3.1	Corte, recorte e remoção de árvore inclusive as raízes - diâmetro (DAP)>5cm<15cm	2,00	LIN
3	Pavimentação		
3.1	Preparo da base		
3.1.1	Base de brita graduada	6,19	M3
3.2	Fabricação/Execução de CBUQ/Plq-misturados		
3.2.1	Camada de rolamento em concreto betuminoso usinado quente - CBUQ	108,70	M3
3.2.2	Imprimação betuminosa ligante	3.612,92	M2
3.2.3	Imprimação betuminosa impermeabilizante	30,93	M2
3.3	Proteção		
3.3.1	Defensa semimaleável simples	194,25	M
3.3.2	GUARDA-CORPO DE AÇO GALVANIZADO DE 1,10M, MONTANTES TUBULARES DE 1.1/4 ESPAÇADOS DE 1,20M, TRAVESSA SUPERIOR DE 1.1/2, GRADIL FORMADO POR TUBOS HORIZONTAIS DE 1 E VERTICAIS DE 3/4, FIXADO COM CHUMBADOR MECÂNICO. AF_04/2019_P5	169,00	M
3.4	Passado		
3.4.1	EXECUÇÃO DE PASSEIO (CALÇADA) DO PISO DE CONCRETO COM CONCRETO MOLDADO IN LOCO, FEITO EM OBRA, ACABAMENTO CONVENCIONAL, NÃO ARMADO. AF_06/2022	105,11	M3
3.4.2	GUIA (MEIO-FIO) E SARIETA CONJUGADOS DE CONCRETO, MOLDADA IN LOCO EM TRECHO RETO COM EXTRUSORA, 45 CM BASE (15 CM BASE DA GUIA + 30 CM BASE DA SARIETA) X 22 CM ALTURA. AF_06/2016	136,00	M
4	Sinalização e Paisagismo		
4.1	Sinalização Horizontal		
4.1.1	Sinalização horizontal em massa termoplástica à quente por extrusão, espessura de 3,0 mm, para faixas	279,84	M2
4.1.2	Sinalização horizontal em massa termoplástica à quente por extrusão, espessura de 3,0 mm, para legendas	4,80	M2
4.2	Tachas		
4.2.1	Tacha tipo I monodirecional refletiva	125,00	UN
4.2.2	Tacha tipo I bidirecional refletiva	96,00	UN
4.3	Vegetação		
4.3.1	Plantio de grama batatais em placas (praças e áreas abertas)	569,50	M2

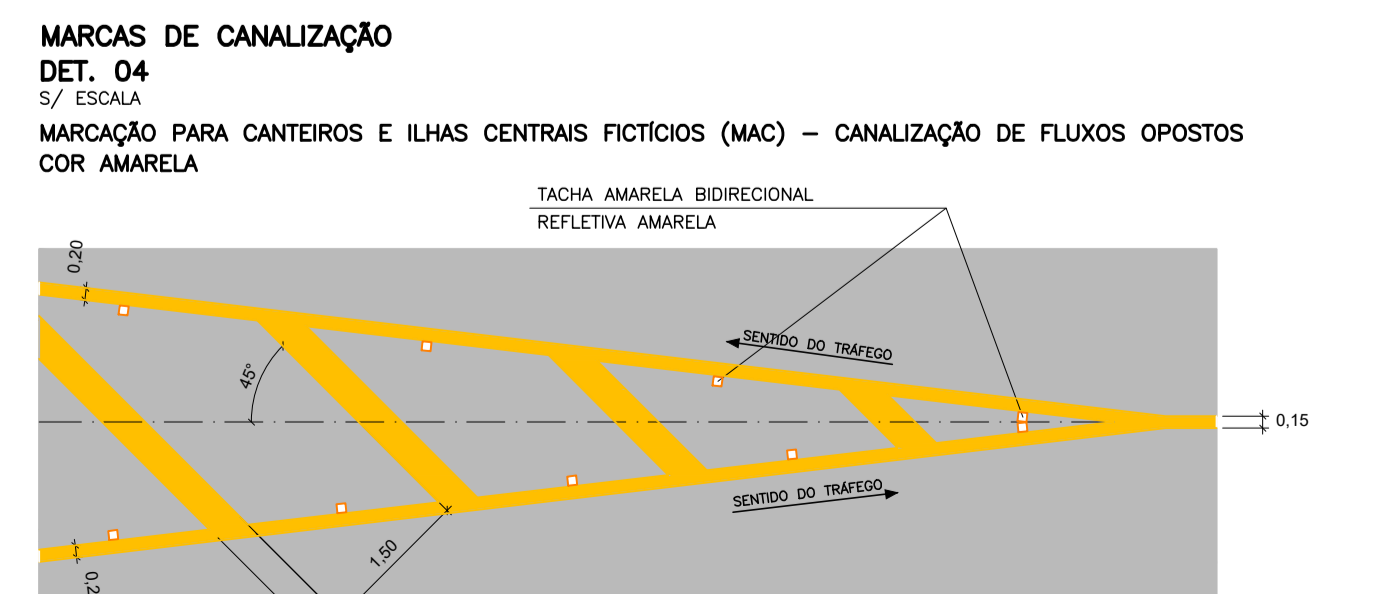
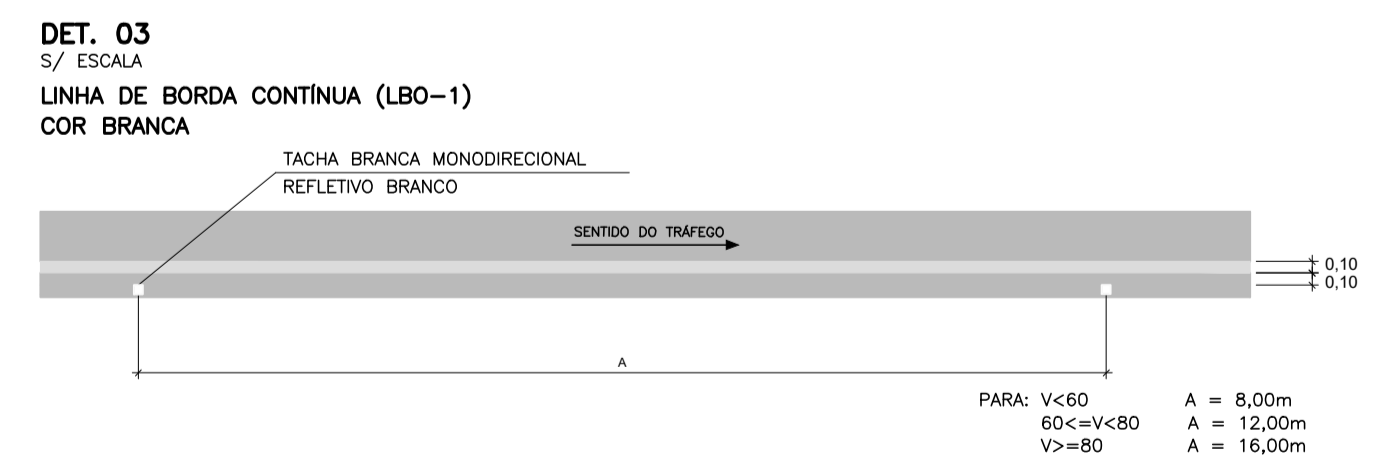
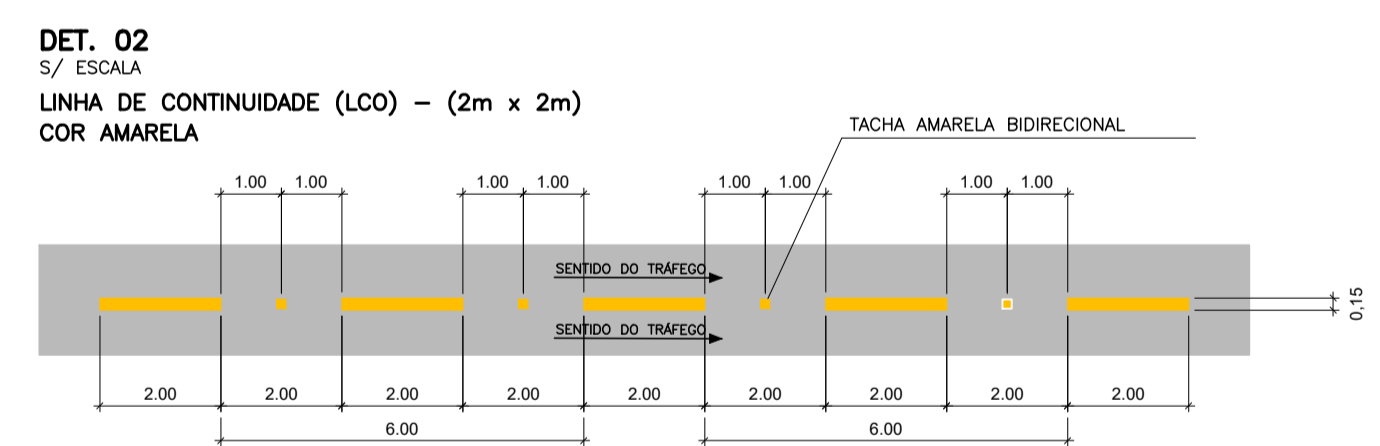
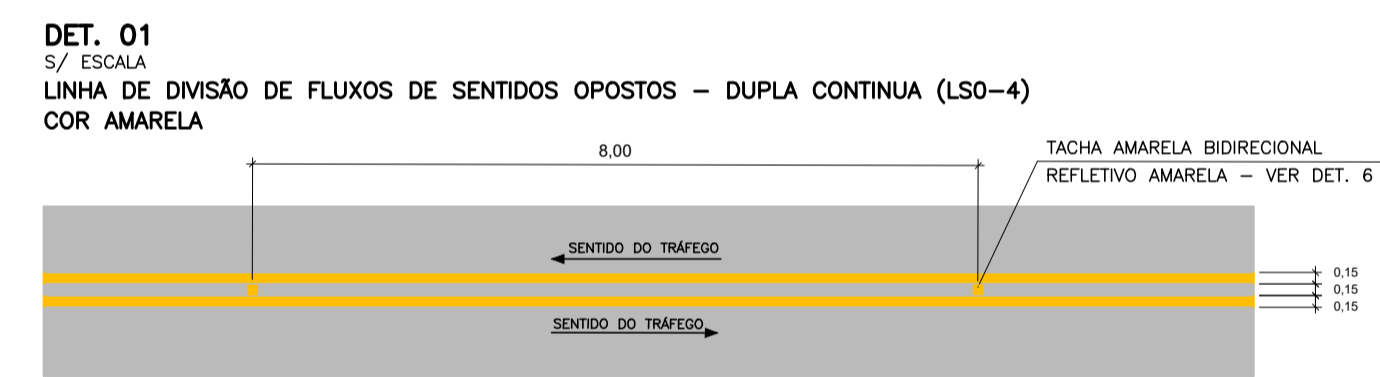

LEGENDA

- Guia a executar
- Guia existente
- Passeio existente
- Passeio a executar
- Passeio a ser reparado
- Reparo profundo
- Demolição de asfalto e plato de grama
- Grama
- Guarda-corpo
- Defesa metálica
- Área de Recapeamento
- Tacha refletiva

DETALHE DE SETA INDICATIVA
"DE A PREFERENCIA"

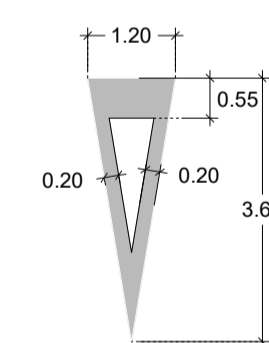

Tinta: EXTRUDADA CÔR BRANCA

DETALHE "FAIXA DE PEDESTRE"
Tinta: EXTRUDADA CÔR BRANCA

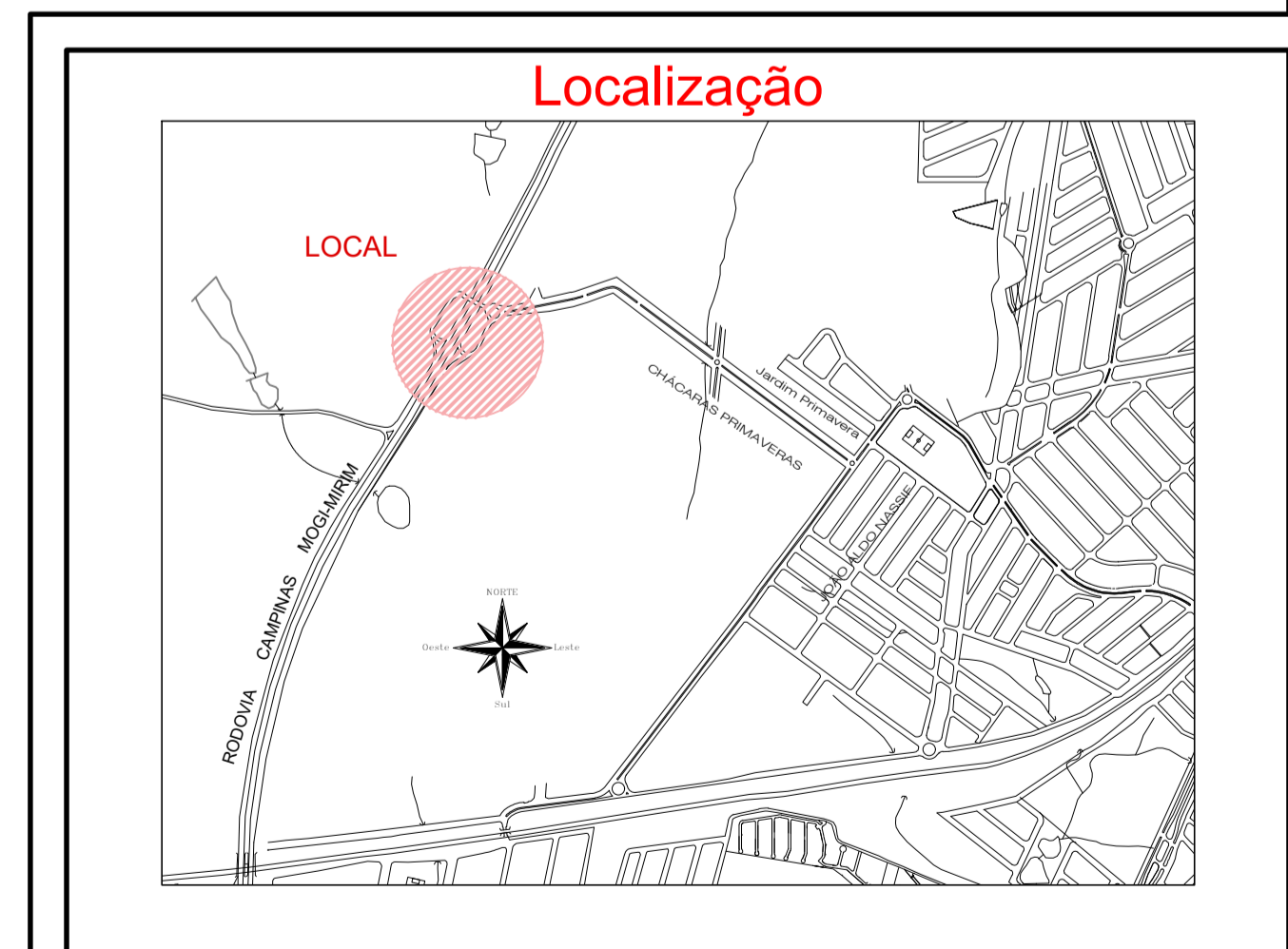
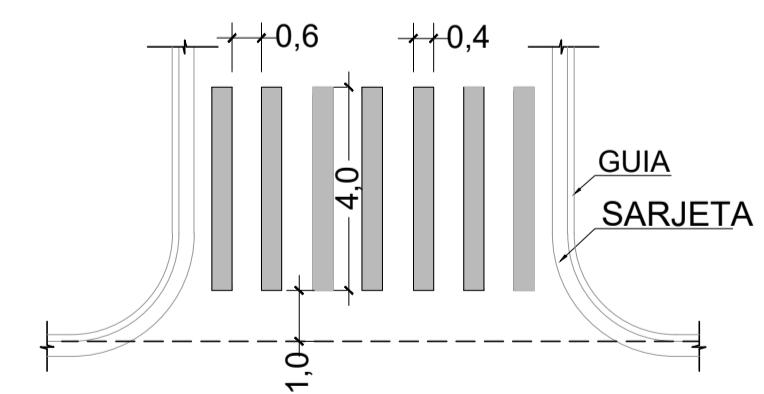

Obs:

SECRETARIA	DEPARTAMENTO		FOLHA/TOTAL	
MOBILIDADE URBANA	DEPARTAMENTO DE ENGENHARIA		01 / 01	
ESCALA	DATA	VISTO	DESENHO	
1:600	MAIO/2023	JOSÉ RICARDO CORTEZ	Alessandra/Eduardo	

Prefeitura do Município de Jaguariúna
Rua Alfredo Bueno, 1235 - Centro - Jaguariúna-SP - CEP 13820-000-Fone: (019) 3867 9700-Fax (019) 3867 2856

ASSUNTO **Obras de Infraestrutura em trecho da Avenida Wilson Moreira Santana**

ARQUIVO: ARQUIVO